

# Инструкция по монтажу и подключению

Рециркулятор серии АНТИВИРУС

## ПОРЯДОК УСТАНОВКИ

Все работы по подключению и монтажу рециркуляторов должны проводиться сертифицированными специалистами;

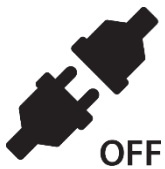

Убедитесь в том, что электричество отключено;

1. В комплект рециркулятора входит:

- рециркулятор
- паспорт
- инструкция по монтажу
- инструкция по эксплуатации

Распакуйте рециркулятор;



Рис.1

## 2. Порядок настенного монтажа.

2.1. В стене выполнить отверстия для крепления рециркулятора по размерам, указанным на рис. 2. Элементы крепления в комплект не входят.

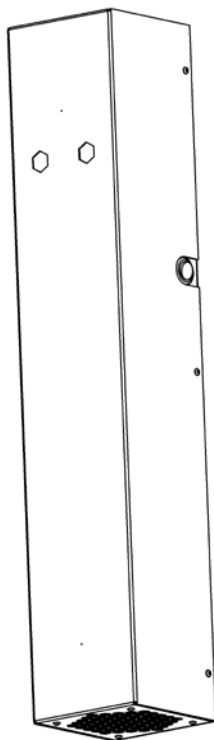

Рис. 2

2.2. Установить рециркулятор на стену

## 3. Порядок установки на напольную стойку;

3.1 Распакуйте стойку;

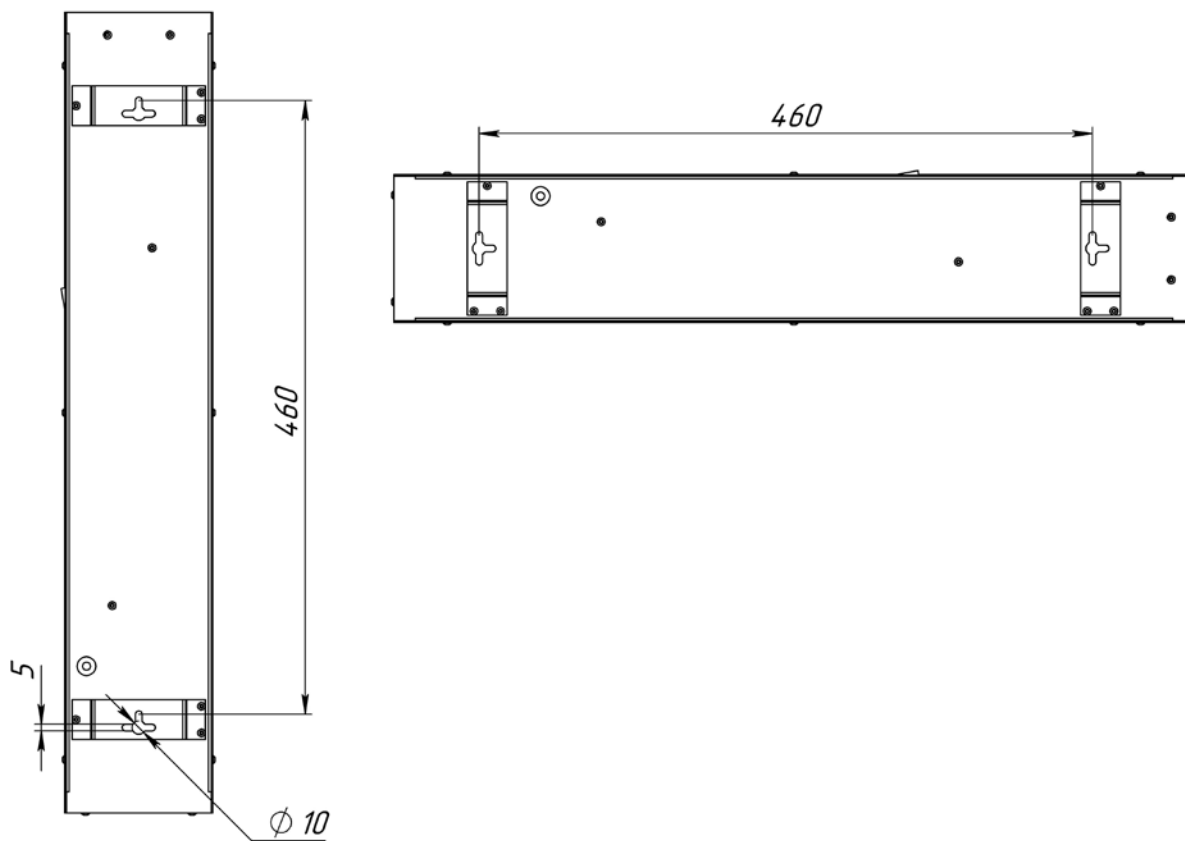

Рис. 3

3.2 Окрутите винты от нижнего настенного крепления рециркулятора, и удалите настенное крепление (Рис 4)

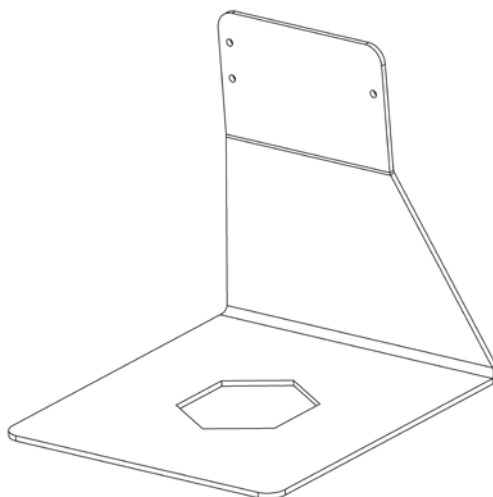

Рис. 4

3.3 Установите рециркулятор на стойку, используя винты, оставшиеся от настенного крепления.



Рис. 5

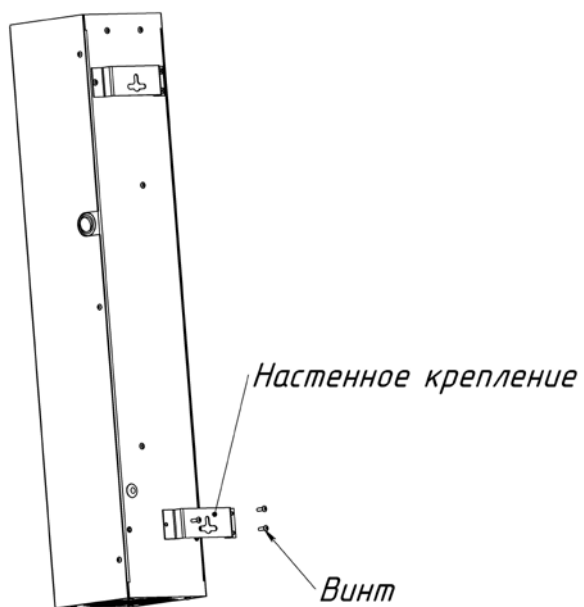

Рис. 6

4. Включите вилку шнура электропитания в розетку с напряжением 220В;

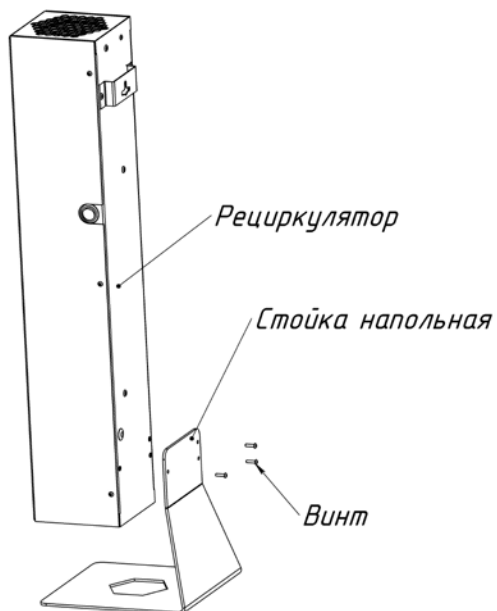
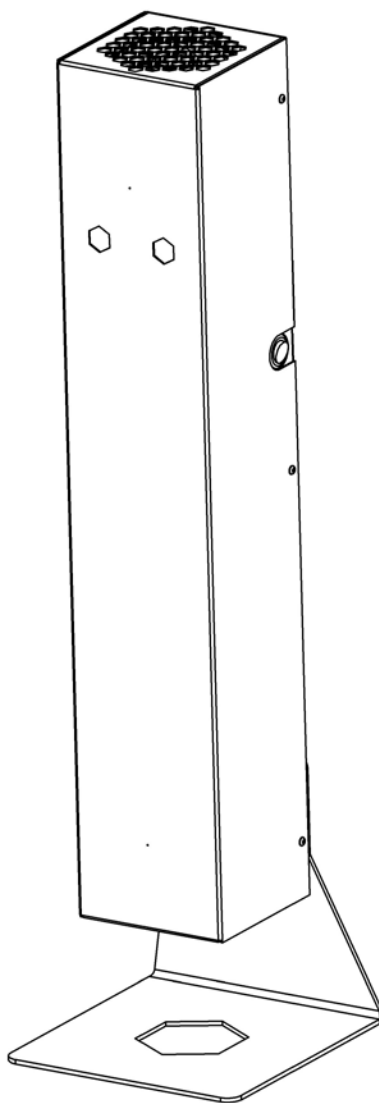