

МЕХАНИК МК

Вид сзади

Вид сверху с прорисовкой
нижней плоскости бака

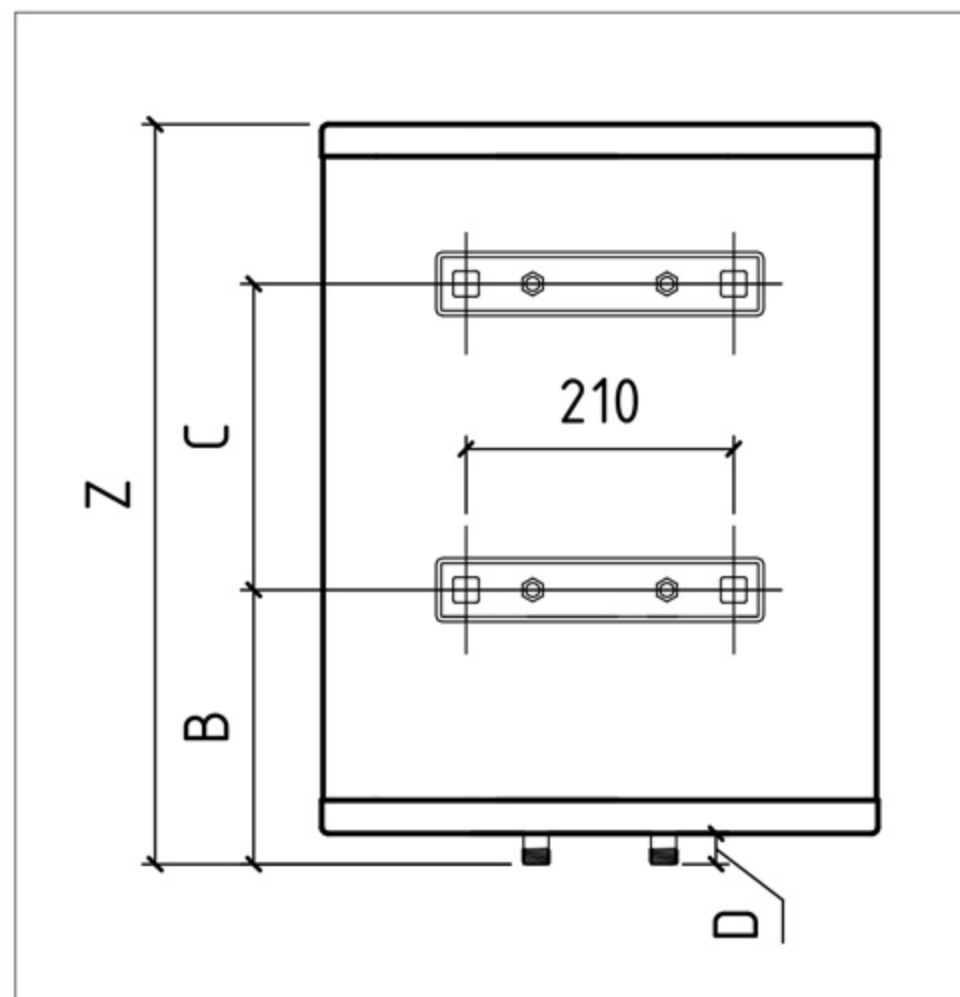
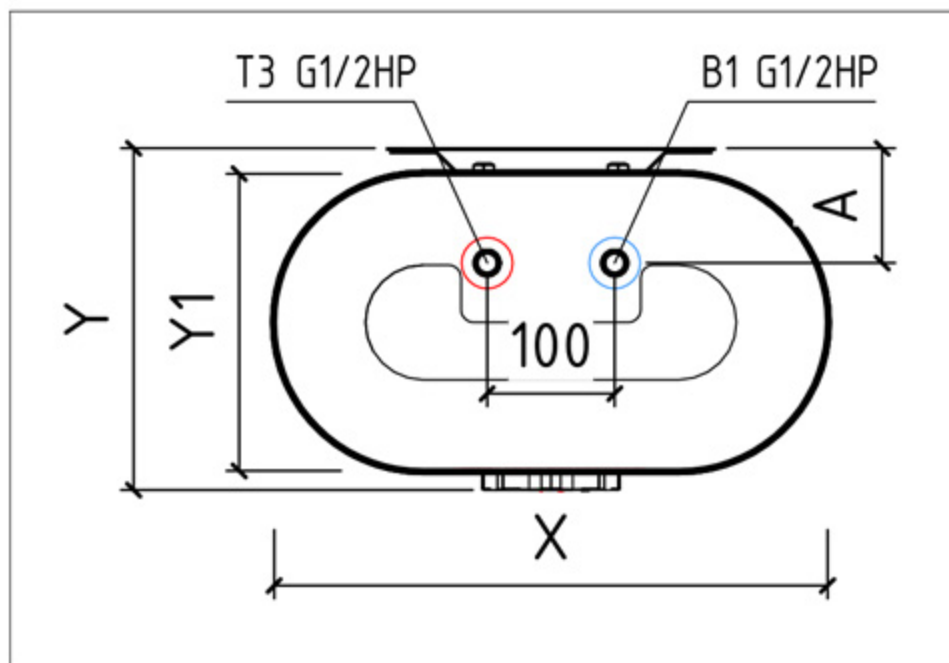

Линейные размеры

Тип	X	Y	Y1	Z	A	B	C	D
30V	434	268	230	580	90	215	240	24
50V	434	268	230	870	90	215	500	24
80V	514	306	270	1013	105	275	450	19
100V	514	306	270	1223	105	340	550	19